



SB118

ENCEINTE SUB-GRAVE

APPLICATIONS

L'enceinte acoustique L-ACOUSTICS SB118 est le complément sub-grave des systèmes L-ACOUSTICS MTD et XT. Doté d'un transducteur de 18" de forte puissance chargé dans une enceinte reflex à double accord, le SB118 offre des performances de premier ordre dans un encombrement minimal.

L'optimisation du niveau SPL et l'extension du grave jusqu'à 30 Hz dans le plus petit volume possible ont été les critères de conception du SB118. L'adoption du principe de double accord bass-reflex a permis de combiner l'impact recherché à un format ultra compact.

Le transducteur de 18" spécialement conçu pour le SB118 combine des taux de distorsion et de compression thermique extrêmement faibles même aux niveaux les plus élevés. Ces propriétés contribuent aux qualités sonores du SB118, notamment à la définition précise de son grave et son excellente musicalité.

Grâce à ses dimensions frontales réduites au minimum, et à l'amortissement de son accord qui le prédispose aux couplages, l'assemblage de plusieurs SB118 constitue des façades optimisées sur les plans visuel et acoustique.

Les propriétés du SB118 seront particulièrement appréciées en touring dans des conditions d'exploitation où la taille et la stabilité des empilements est un critère essentiel et où le résultat ne doit souffrir aucun compromis. Le SB118 s'installera aisément dans les théâtres, clubs, lieux polyvalents pour répondre à tout type de spectacle vivant.

Utilisé sur scène, le SB118 est le complément idéal des systèmes I15FM, MTD et XT. En retour, il offre un profil particulièrement bas pour se soustraire aux contraintes visuelles et s'intégrer discrètement à la scénographie de l'événement. De plus, il dispose en standard d'un socle pour supporter une enceinte MTD ou XT montée sur pied.

L'ensemble de ces avantages et son degré de polyvalence en font un système sub-grave de premier choix pour les installations fixes de prestige.

Les paramètres de filtrage et d'égalisation du SB118 sont inclus dans les contrôleurs analogiques de la ligne MTD.

Pour l'exploitation avec les autres produits L-ACOUSTICS, un ensemble de presets a été développé pour le SB118 dans les processeurs numériques agrégés.

SYSTEME DE SONORISATION PROFESSIONNEL L-ACOUSTICS



- ▶ **Enceinte sub-grave 1x18"**
- ▶ **Double accord bass-reflex**
- ▶ **Conçu pour la tournée ou l'installation fixe**
- ▶ **Presets numériques optimisés pour la bande 32-160 Hz**
- ▶ **Forte puissance, durabilité, faible distorsion**
- ▶ **Accrochage intégré & support d'enceinte**
- ▶ **Recommandé avec ligne MTD ou XT**
- ▶ **Format compact pour sonorisation de façade**

CARACTERISTIQUES

Les caractéristiques des produits L-ACOUSTICS sont issues de méthodes de mesures rigoureuses et impartiales qui permettent des simulations de performances réalistes.

Toutes les mesures sont réalisées en champ libre à 3 mètres puis normalisées à une distance de référence de 1 m, sauf indication contraire.

Réponse en fréquence

Réponse en fréquence	35 - 100 Hz (± 3 dB)	(preset 3W)
Limite basse fréquence	32 Hz (- 10 dB)	
Filtrage recommandé	entre 80 et 160 Hz	(filtre passe-bas du 4ème ordre)
	26 Hz	(filtre passe-haut du 4ème ordre)

Sensibilité¹

(2.83 Vrms @ 1m)	97 dB SPL	35 - 160 Hz
------------------	-----------	-------------

Puissance admissible²

Puissance admissible ² (Long terme)		Amplification (Recommandée)	Impédance (Nominale)
70 Vrms	600 Wrms	2400 Wcrête	1200 W
			8 ohms

Niveau SPL maximal³

Une enceinte	125 dB (cont)	131 dB (crête)	(preset 3W)
Deux enceintes	131 dB (cont)	137 dB (crête)	
Quatre enceintes	137 dB (cont)	143 dB (crête)	

Composants

Grave	1x18" traité contre l'humidité (bobine 4", saladier en aluminium moulé, aimant ventilé)
-------	--

¹ La sensibilité est le niveau SPL moyenné sur la bande spécifiée du composant.

² Puissance admissible RMS long terme sur la bande spécifiée avec un bruit rose ayant un facteur de crête de 6 dB

³ Niveau SPL maximal du système en bruit rose obtenu à 1 m en champ semi-infini, incluant les paramètres de filtrage et d'égalisation du preset spécifié

L-ACOUSTICS® est une marque déposée.

Ebénisterie

- Largeur 800 mm 31.5 in
- Hauteur 442 mm 17.4 in
- Profondeur 820 mm 32.3 in
- Poids (net) 63 kg 138.6 lbs
- Connexions : 2 embases Speakon 4 pts Neutrik
- Matériaux : multipli de bouleau de Finlande 24 mm
- Finition : Marron-gris™
- Grille : acier perforé, peinture époxy noire, mousse réticulée acoustiquement neutre
- Levage : supports d'accrochage et poignées intégrées

Équipement complémentaire

- Amplificateurs LA24a ou LA48a
- Contrôleurs analogiques LLC112b-st, LLC115b-st, LLC115b-2w (pour ligne MTD)
- Presets usine pour processeurs approuvés

DESCRIPTIF ARCHITECTE

Le système, conçu pour des applications sub-graves, comprend un transducteur de 18" doté d'une bobine de 4", monté dans une enceinte reflex à double accord.

Le filtrage recommandé du type Linkwitz-Riley du 4ème ordre est compris dans la bande 26 Hz - 160 Hz. La réponse en fréquence est comprise entre 40 Hz et 100 Hz ($\pm 3\text{dB}$) à l'intérieur d'une fenêtre de filtrage 26-100 Hz. La bande d'utilisation s'étend jusqu'à 32 Hz (-10dB). Dans ces conditions, le niveau de pression maximal en champ semi-infini est supérieur ou égal à 125 dB (131 dB crête) à 1 m. La puissance admissible long terme avec un bruit rose ayant un facteur de crête de 6 dB est de 600 Wrms (2400 W crête) pour une impédance nominale de 8 ohms.

Le transducteur de 18" est doté d'un équipement mobile à forte excursion linéaire ($\pm 10\text{mm}$), et d'une bobine de 4". La membrane est traitée contre l'humidité, le saladier est en aluminium moulé et l'aimant massif en ferrite est ventilé.

Les dimensions de l'enceinte sont de 44.2cm en hauteur, 80.0cm en largeur, et 82.0cm en profondeur. La masse nette de l'enceinte est 63 kg. La connexion par deux fiches Speakon 4 points est accessible en face arrière.

L'ébénisterie est construite en multipli de bouleau de 18mm et 24mm d'épaisseur et rigidifiée par des renforts internes et des chants rainurés, collés et vissés.

La finition est une peinture structurée couleur marron-gris. La face avant de l'enceinte est protégée par une grille en acier recouverte d'époxy noir de 1,5mm d'épaisseur et d'une mousse couleur anthracite de 10mm d'épaisseur, l'ensemble étant acoustiquement neutre.

L'ébénisterie comprend 2 poignées sur chaque côté de l'enceinte et une embase pour pied au standard de 35mm sur sa face supérieure. La face avant dispose de deux pions d'accrochage, destinés à la fixation d'un plateau à roulettes lors des transports.

L'enceinte doit être utilisée avec un contrôleur analogique dédié qui fournit le filtrage et l'égalisation optimaux lorsqu'elle est utilisée avec des enceintes acoustiques large bande compatibles.

Alternativement, l'enceinte sera utilisée avec un filtre numérique approuvé avec les presets usine spécialement développés pour son exploitation.

L'enceinte porte la référence L-ACOUSTICS SBI 18.

ACCESSOIRES

SBI 18PLA : Plateau de protection à roulettes (option pour installation fixe)

SBI 18COV : Housse de protection

PION2 : Pion de levage double Aeroquip

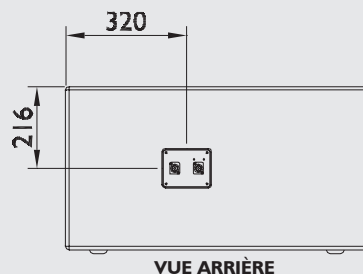
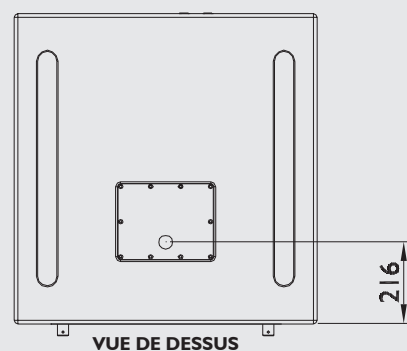
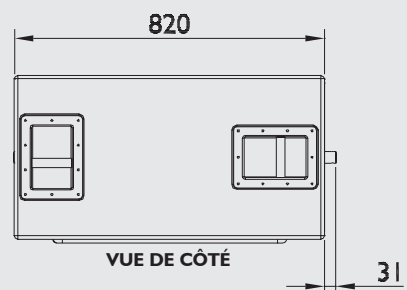
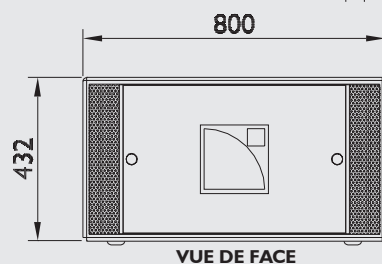
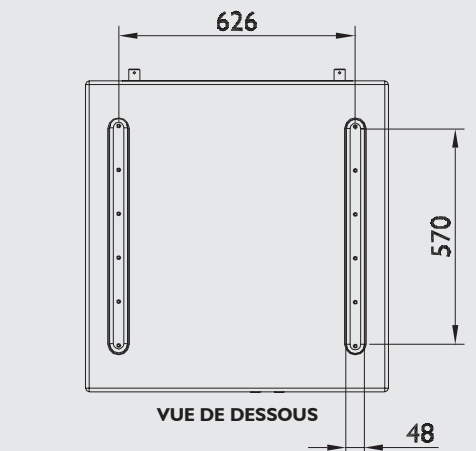
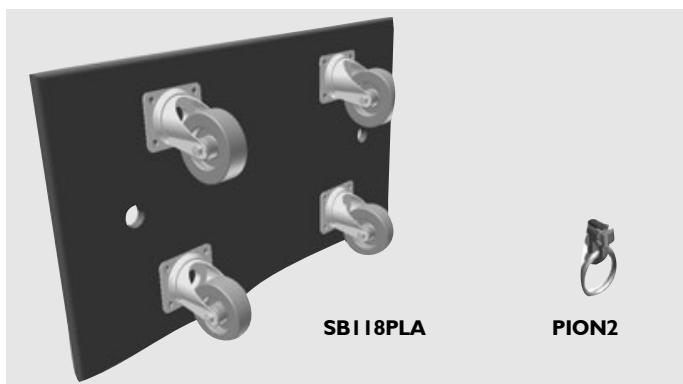

ECHELLE 1:20

(Dimensions en mm)



SB118

PERFORMANCE
DATA

REPONSE EN FREQUENCE

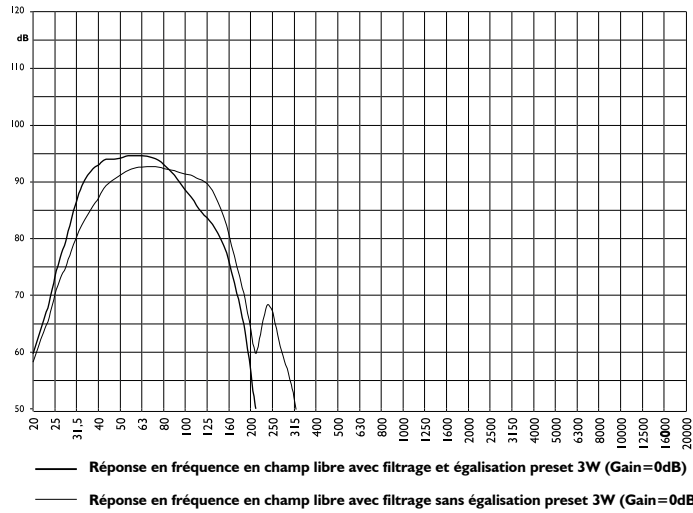

COUVERTURE (-6dB)

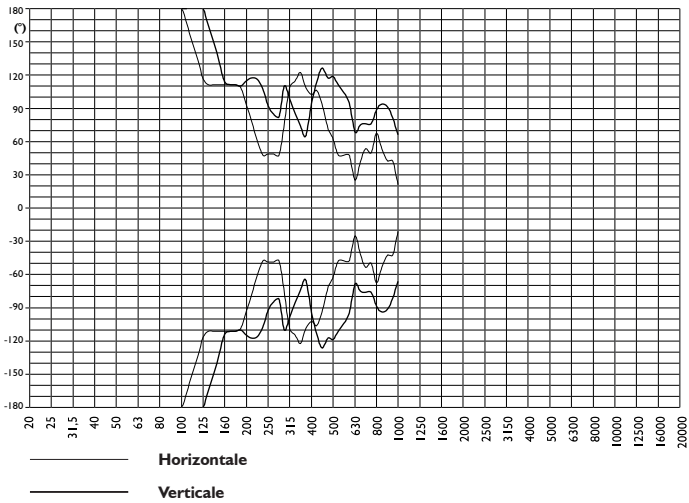

FACTEUR DE DIRECTIVITE Q

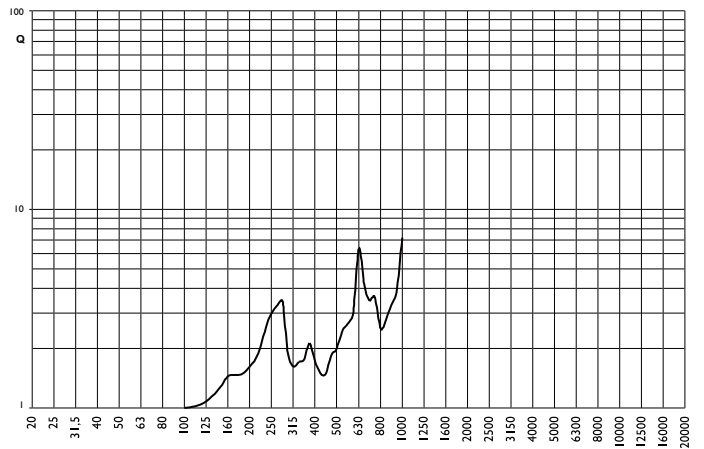

IMPEDANCE

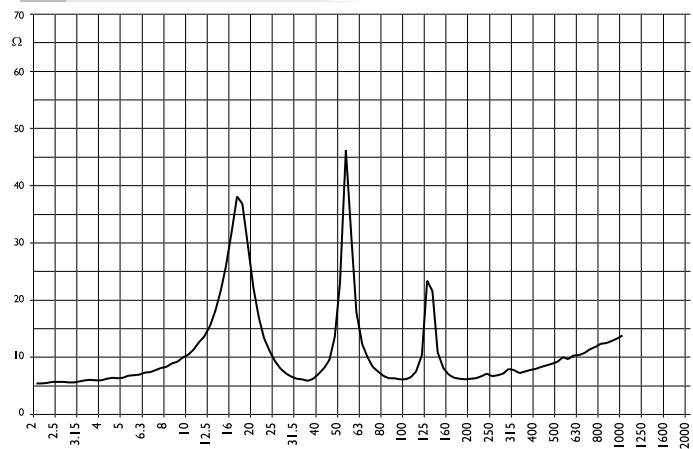

L.ACOUSTICS US

2201 East Celsius Avenue, Suite C

Oxnard, CA 93030 • USA

Ph: +1 (805) 604 0577

Fax: +1 (805) 604 0858

info@l-acoustics-us.com • www.l-acoustics-us.com

L.ACOUSTICS

Parc de la Fontaine de Jouvence

91462 Marcoussis Cedex • France

Ph: +33 (0) 1 69 63 69 63

Fax: +33 (0) 1 69 63 69 64

info@l-acoustics.com • www.l-acoustics.com

L.ACOUSTICS UK

16 Dews Road • Salisbury

Wiltshire, SP2 7SN • UK

Ph: +44 (0) 1722 411 234

Fax: +44 (0) 1722 411 236

info.uk@l-acoustics.com • www.l-acoustics.com